

PREFEITURA MUNICIPAL DE POMPEIA-SP PLANILHA ORÇAMENTÁRIA				ÁREA DE PAVIMENTAÇÃO (m²):	9.859,78	ÁREA DE PASSEIO		M²			
OBRAS:				DATA:	13/02/19 <th>CUSTO C/ BDI</th> <td>R\$ 739.454,11</td> <th>BDI</th> <td>26,75%</td>	CUSTO C/ BDI	R\$ 739.454,11	BDI	26,75%		
LOCAL:				CHACARAS AURORA (RUA A, RUA B E RUA C), RUA EDSON CAMPOS PEREIRA E RUA PRIMAVERA							
FONTE SINAPI/2018	ITEM	DISCRIMINAÇÃO		QUANT.	UNI	P.UNIT	V.ITEM	TOTAL	PESO %	V.ITEM	TOTAL
	1	PAVIMENTAÇÃO CBUQ									
	1.1	SERVIÇOS PRELIMINARES						5.149,14			6.526,54
REF	78472	1.1.1	SERVICOS TOPOGRAFICOS PARA PAVIMENTACAO, INCLUSIVE NOTA DE SERVICOS, ACOMPANHAMENTO E GREIDE	13.916,60	m²	0,37	5.149,14		0,88%	R\$ 6.526,54	
		2.1	TERRAPLENAGEM					19.403,07			R\$ 24.593,39
REF	83338	2.1.2	ESCAVACAO MECANICA, A CEU ABERTO, EM MATERIAL DE 1A CATEGORIA, COM ESCAVADEIRA HIDRAULICA, CAPACIDADE DE 0,78 M3	2.783,32	m³	2,45	6.819,13		1,17%	R\$ 8.643,25	
REF	93588	2.1.3	TRANSPORTE COM CAMINHÃO BASCULANTE DE 10 M3, EM VIA URBANA EM LEITO NATURAL (UNIDADE: M3XKM). AF_04/2016	5.137,82	m³.Km	1,55	7.963,62		1,37%	R\$ 10.093,89	
REF	74034/1	2.1.4	ESPALHAMENTO DE MATERIAL DE 1A CATEGORIA COM TRATOR DE ESTEIRA COM 153HP	2.783,32	m³	1,66	4.620,31		0,79%	R\$ 5.856,24	
		3.1	PAVIMENTAÇÃO					391.693,46			R\$ 503.290,59
REF	83338	3.1.1	ESCAVACAO MECANICA, A CEU ABERTO, EM MATERIAL DE 1A CATEGORIA, COM ESCAVADEIRA HIDRAULICA, CAPACIDADE DE 0,78 M3	2.783,32	m³	2,45	6.819,13		0,92%	R\$ 6.819,13	
REF	93588	3.1.2	TRANSPORTE COM CAMINHÃO BASCULANTE DE 10 M3, EM VIA URBANA EM LEITO NATURAL (UNIDADE: M3XKM, DISTANCIA ATÉ 4 KM). AF_04/2016	11.133,28	m³.Km	1,55	17.256,58		2,96%	R\$ 21.872,72	
REF	72961	3.1.3	REGULARIZACAO E COMPACTACAO DE SUBLEITO ATÉ 20 CM DE ESPESURA	13.916,60	m²	1,31	18230,75		3,12%	23.107,47	
REF	96401	2.1.4	EXECUÇÃO DE IMPRIMAÇÃO COM ASFALTO DILUÍDO CM-30. AF_09/2017	9.859,78	m²	6,07	59.848,86		10,26%	R\$ 75.858,44	
REF	72943	2.1.5	PINTURA DE LIGACAO COM EMULSAO RR-2C	9.859,78	m²	1,76	17.353,21		2,97%	R\$ 21.995,20	
REF	95303	2.1.6	TRANSPORTE COM CAMINHÃO BASCULANTE 10 M3 DE MASSA ASFALTICA PARA PAVIMENTAÇÃO URBANA (40 KM)	11.831,74	m³.Km	0,99	11.713,42		2,01%	R\$ 14.846,76	
REF	95990	2.1.7	CONSTRUÇÃO DE PAVIMENTO COM APLICAÇÃO DE CONCRETO BETUMINOSO USINADO A QUENTE (CBUQ), CAMADA DE ROLAMENTO, COM ESPESURA DE 3,0 CM - EXCLUSIVE TRANSPORTE. AF_03/2017	295,79	m³	903,65	267.290,63		45,82%	R\$ 338.790,87	
		4.1	PASSEIO E DRENAGEM					161.770,10			R\$ 205.043,60
REF	94267	4.1.1	GUIA (MEIO-FIO) E SARJETA CONJUGADOS DE CONCRETO, MOLDADA IN LOCO EM TRECHO RETO COM EXTRUSORA, 45 CM BASE (15 CM BASE DA GUIA + 30 CM BASE DA SARJETA) X 22 CM ALTURA. AF_06/2016	3.003,32	m	32,96	98.989,43		16,97%	R\$ 125.469,10	
REF	94991	4.1.2	EXECUÇÃO DE PASSEIO (CALÇADA) OU PISO DE CONCRETO COM CONCRETO MOLDADO IN LOCO, USINADO, ACABAMENTO CONVENCIONAL, NÃO ARMADO. AF_07/2016 (7,00 CM)	159,87	m²	389,46	62.262,97		10,67%	R\$ 78.918,31	
REF	97114	4.1.3	EXECUÇÃO DE JUNTAS DE CONTRAÇÃO PARA PAVIMENTOS DE CONCRETO. AF_11/2017	1.522,65	m	0,34	517,70		0,09%	R\$ 656,19	
TOTAIS								558.612,70	100,00%		739.454,11

FONTE: SINAPI DESONERADO 12/2018

Paulo Henrique Marino Priedols
Engenheiro Civil CREA 5060759556/D

Isabel Cristina Escorce Januário
Prefeita Municipal

POMPEIA, 13 DE FEVEREIRO DE 2019

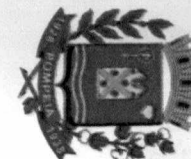

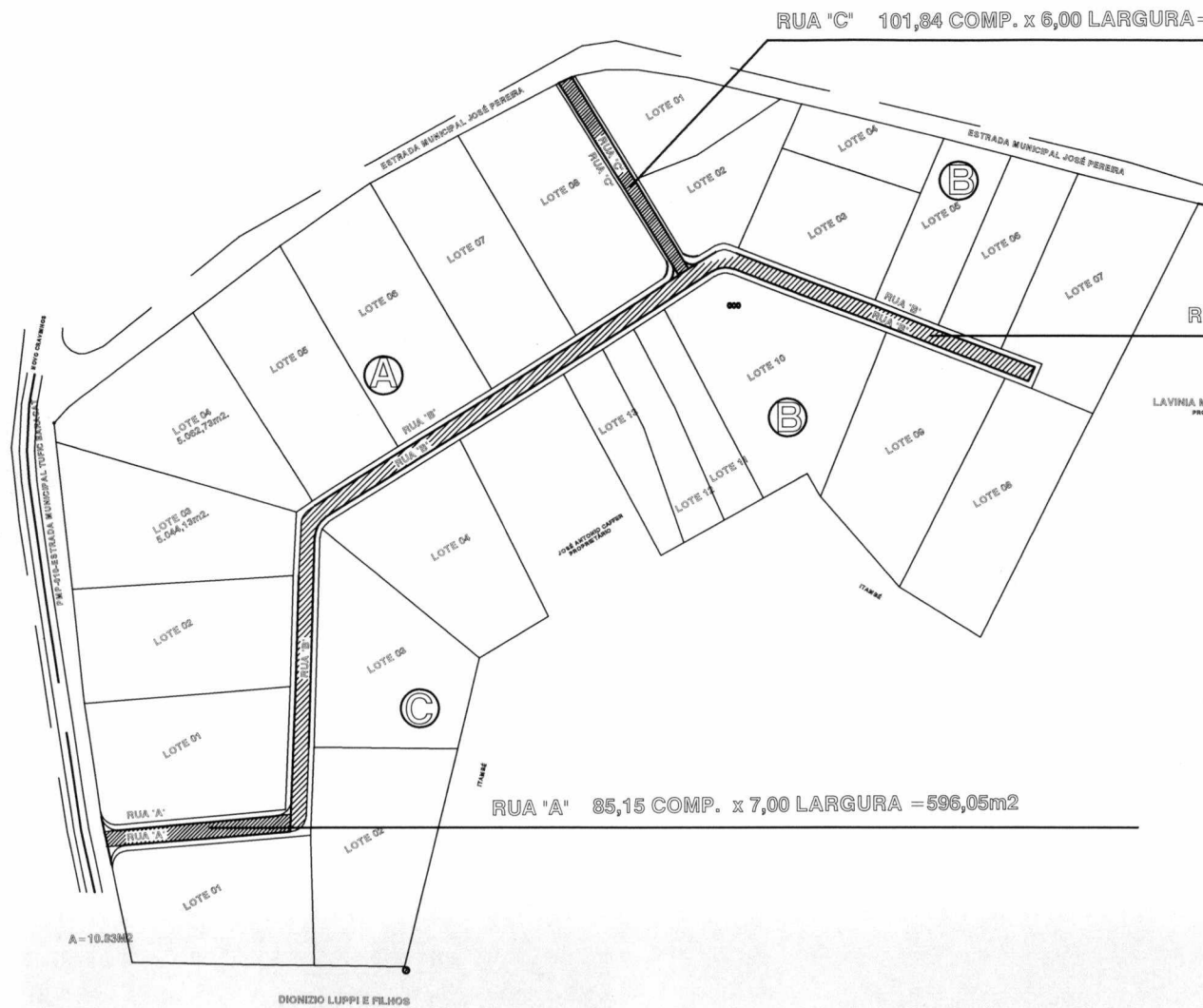

RUA "C" 101,84 COMP. x 6,00 LARGURA = 611,04m²



RUA "B" 514,67 COMP. x 7,00 LARGURA = 3.602,69m²

LAVINIA MONTEFUSCO CESCHIN
PROPRIETARIA

RUA "A" 85,15 COMP. x 7,00 LARGURA = 596,05m²

ÁREA PAVIMENTAR	GUIAS E SARG
RUA "A" 85,15x7,00=596,05m ²	170,30 m.
RUA "B" 514,67x7,00=3.602,69m ²	1029,34 m.
RUA "C" 101,84x6,00=611,04m ²	203,68 m.
soma=	4809,78 m²
	1.403,32 m.

OBRA:
PAVIMENTAÇÃO ASFALTICO DE VIAS URBANAS

CONTEUDO DO DESENHO:
DETALHAMENTO DA VIA

PROPIETARIO:
PREFEITURA MUNICIPAL DE POMPEIA

FOLHA:
01/05

ENDEREÇO:
CHACARAS AURORA

ESCALA:
SEM ESCALA

DATA: 13/02/2019

DESENHO:

Paulo Henrique Marino
PAULO HENRIQUE MARINO PRIEDOLS
Engº Civil CREA 5060758556

Isabel Cristina Escorce Januario
ISABEL CRISTINA ESCORCE JANUARIO
PREFEITA MUNICIPAL

PERFIL
CORTE TRANSVERSAL
A PAVIMENTAR
s/escala

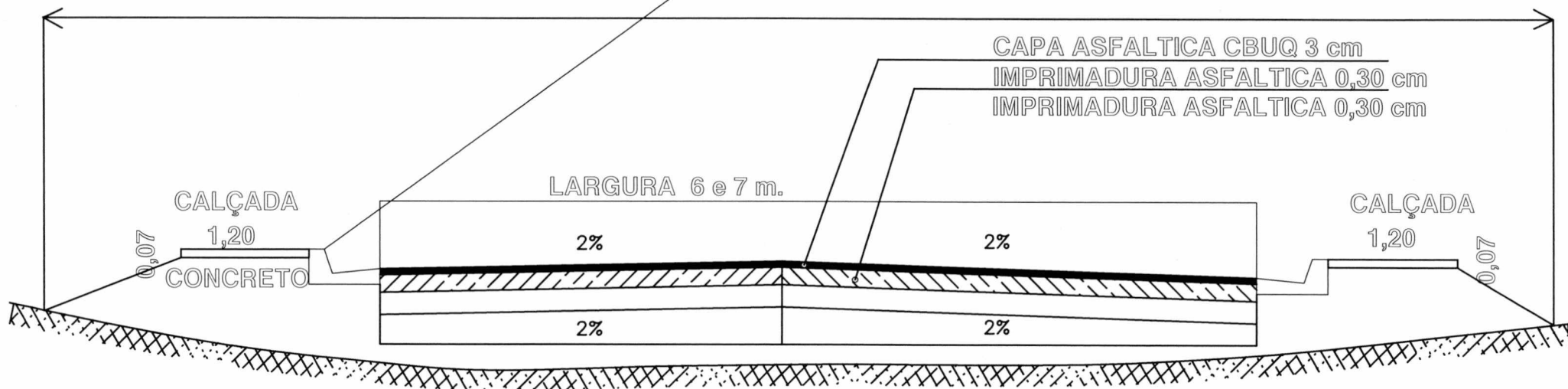
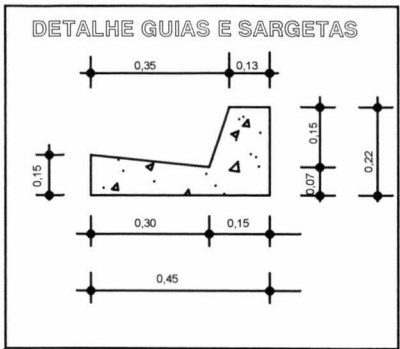

REGUARIZAÇÃO DO SUBLEITO
REGULARIZAÇÃO DO SUB SOLO



BASE OU SUBDASE
SOLO PREDOMINANTE
ARGILOSO - 20 cm

A PAVIMENTAR
s/escala

OBRA: PAVIMENTAÇÃO ASFALTICO DE VIAS URBANAS		CONTEUDO DO DESENHO: DETALHAMENTO DA VIA	
PROPRIETARIO: PREFEITURA MUNICIPAL DE POMPEIA		FOLHA: 04/05	
ENDEREÇO: CHACARAS AURORA E RUA EDSON CAMPOS PEREIRA		ESCALA: SEM ESCALA	
DATA: 13/02/2019		 PAULO HENRIQUE MARINO PRIEDOLS Engº Civil CREA 5060759556	
		 ISABEL CRISTINA ESCORCE JANUARIO PREFEITA MUNICIPAL	

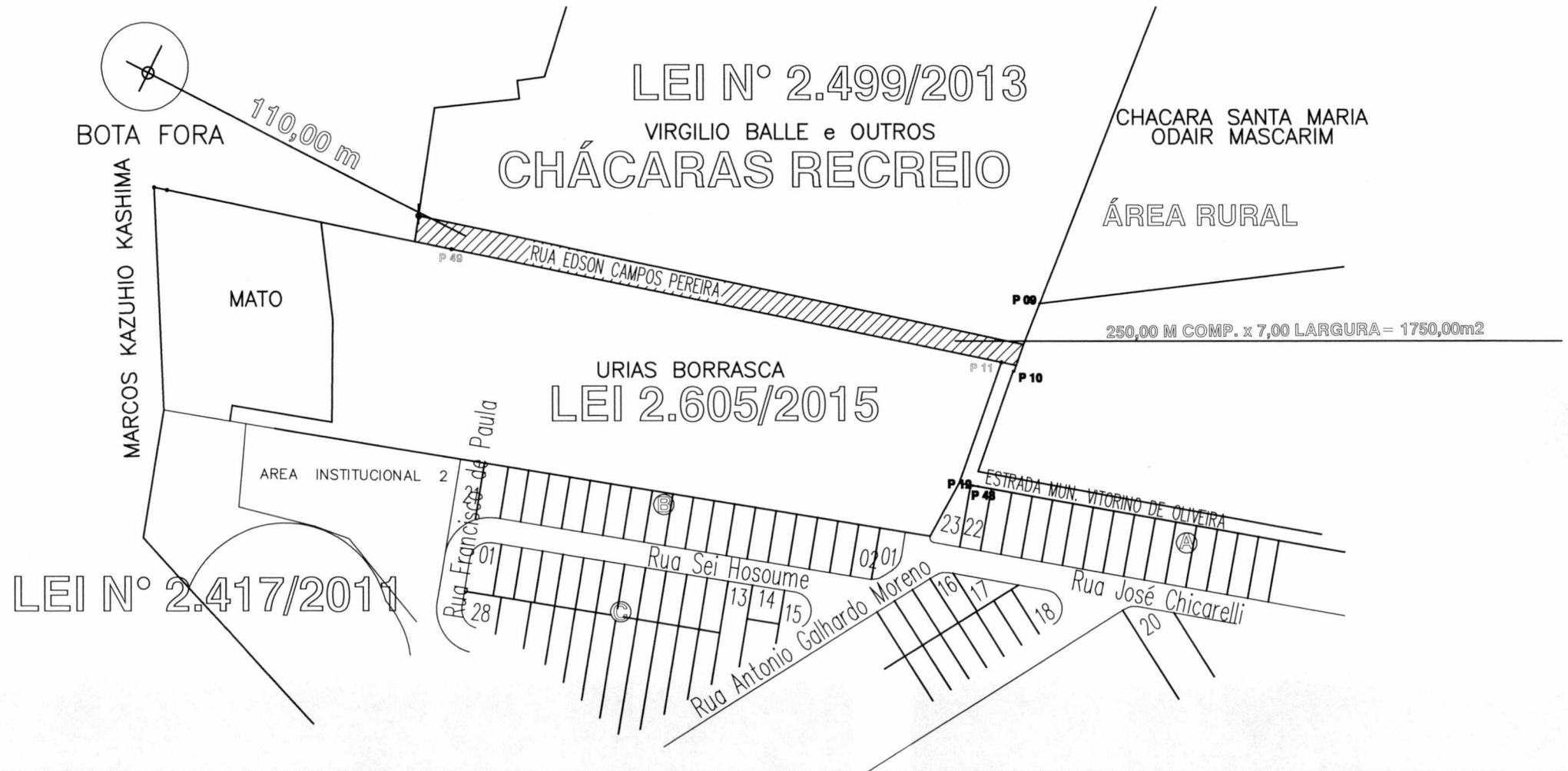
RUA EDSON CAMPOS PEREIRA
 250,00X7,00 = 1.750,00m²
 500 M GUIAS E SARJETAS

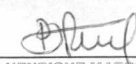

OBRA: PAVIMENTAÇÃO ASFALTICO DE VIAS URBANAS		CONTEUDO DO DESENHO: DETALHAMENTO DA VIA	
PROPIETARIO: PREFEITURA MUNICIPAL DE POMPEIA		FOLHA: 02/05	
ENDEREÇO: RUA EDSON CAMPOS PEREIRA		ESCALA: SEM ESCALA	
DATA: 13/02/2019		 PAULO HENRIQUE MARINO PRIEDOLS Engº Civil CREA 5080758555	
		 ISABEL CRISTINA ESCORCE JARDIM PREFEITA MUNICIPAL	

**PERFIL
CORTE TRANSVERSAL
A PAVIMENTAR
s/escala**

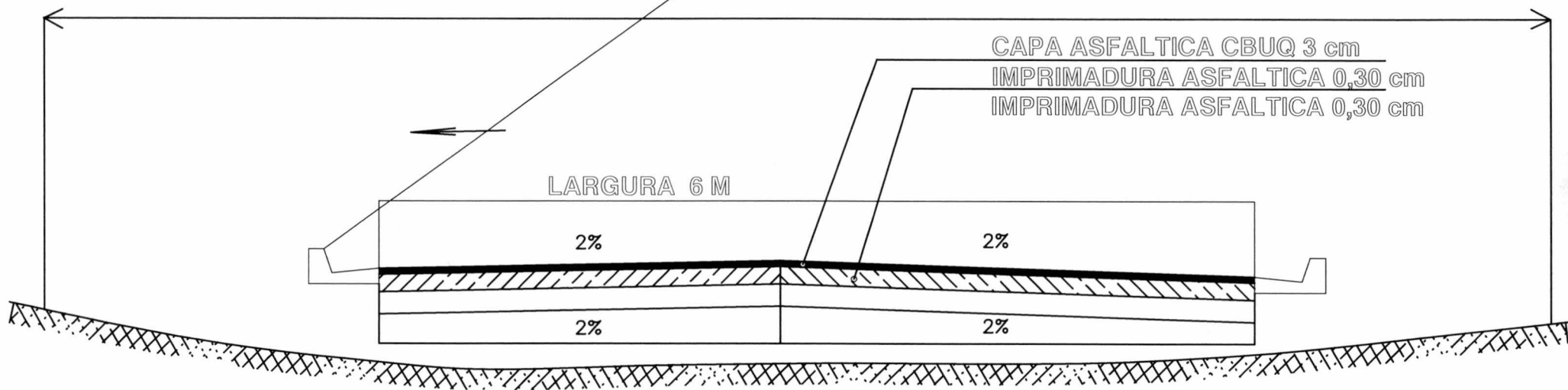
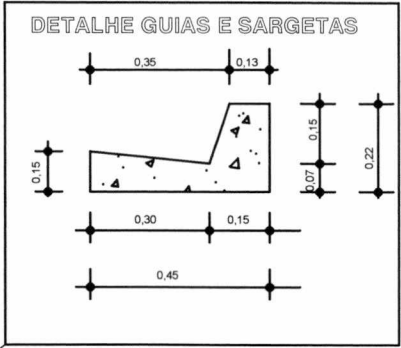

REGUARIZAÇÃO DO SUBLEITO
REGULARIZAÇÃO DO SUB SOLO

BASE OU SUBDASE
SOLO PREDOMINANTE
ARGILOSO - 20 cm

**A PAVIMETAR
s/escala**

OBRA: PAVIMENTAÇÃO ASFALTICO DE VIAS URBANAS		CONTEUDO DO DESENHO: DETALHAMENTO DA VIA	
PROPIETARIO: PREFEITURA MUNICIPAL DE POMPEIA		FOLHA: 05/05	
ENDEREÇO: RUA PRIMAVERA (VILA PAULOPOIS)		ESCALA: SEM ESCALA	
DATA: 13/02/2019		 PAULO HENRIQUE MARINO PRIEDOLS Engº Civil CREA 5060753656	
		 ISABEL CRISTINA ESCORCE JANUARIO PREFEITA MUNICIPAL	

ASFALTO - 550,00 M X 6,00 M = 3300,00 M2
GUIAS - 550,00 M X 2 (LADOS) = 1100,00 M2

 TRECHO A SER ASFALTADO



FIM -22°05'24" S / 50°15'34.21" O

INICIO -22°05'98" S / 50°15'33" O

RECAPEAMENTO ASFALTICO DE VIAS URBANAS

CONTEUDO DO DESENHO:

DETALHAMENTO DA VIA

PROPIETARIO:
PREFEITURA MUNICIPAL DE POMPEIA

FOLHA:
3/5

ENDEREÇO:
DIVERSAS RUAS DO MUNICIPIO

ESCALA:
SEM ESCALA

DATA: 13/02/2019

DESENHO:

PAULO HENRIQUE MARINO PRIEDOLS
Eng° Civil CREA 5060759556

ISABEL CRISTINA ESCORCE JANUARIO
PREFEITA MUNICIPAL

MAPA DE LOCALIZAÇÃO

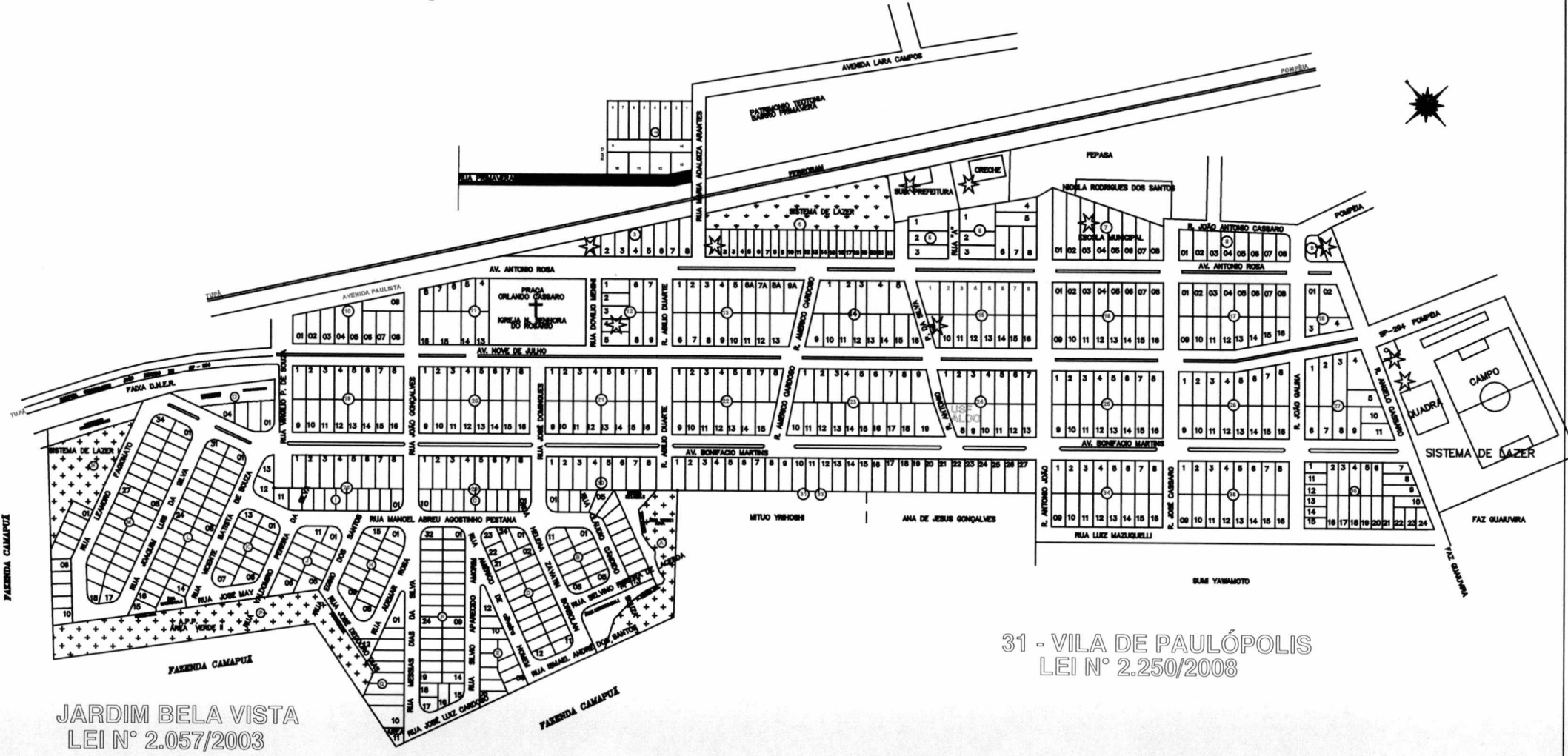

JARDIM BELA VISTA
LEI N° 2.057/2003

31 - VILA DE PAULOÓPOLIS
LEI N° 2.250/2008

RECAPEAMENTO ASFALTICO DE VIAS URBANAS

PROPRIETARIO:
PREFEITURA MUNICIPAL DE POMPEIA

ENDEREÇO:
RUA PRIMAVERA

DATA: 13/02/2019

DESENHO:

FOLHA:
0/0

ESCALA:
SEM ESCALA

CONTEUDO DO DESENHO: DETALHAMENTO DA VIA

Paulo
PAULO HENRIQUE MARINO FRIEDOLS
Eng° Civil CREA 5060759556

Isabel
ISABEL CRISTINA ESCORCE JANUARIO
PREFEITA MUNICIPAL

MAPA DE LOCALIZAÇÃO

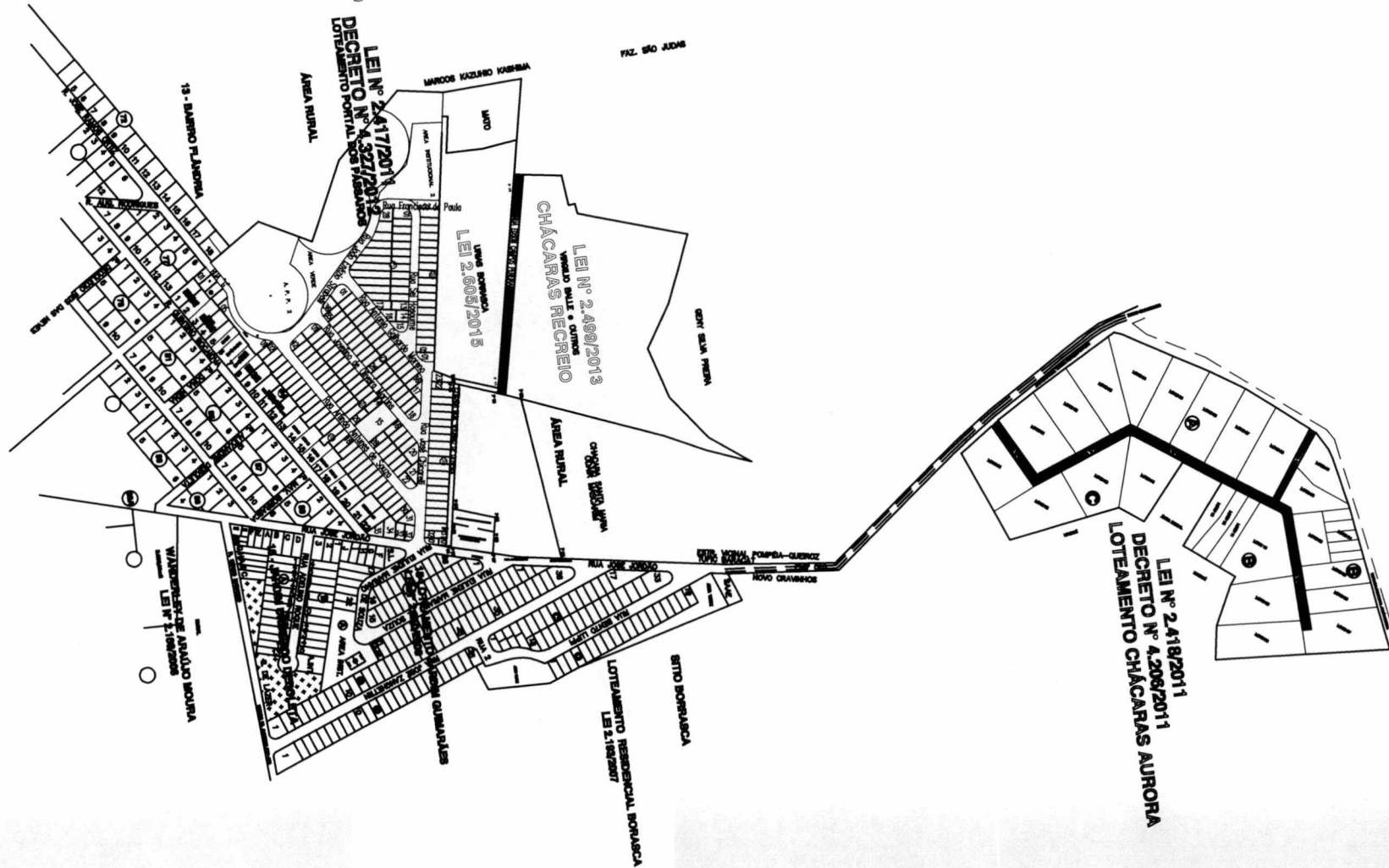

RECAPEAMENTO ASFALTICO DE VIAS URBANAS

CONTEUDO DO DESENHO:
DETALHAMENTO DA VIA

PROPIETARIO:
PREFEITURA MUNICIPAL DE POMPEIA

FOLHA:
0/0
ESCALA:
SEM ESCALA

ENDEREÇO:
CHACARAS AURORA E RUA EDSON CAMPOS PEREIRA

Paulo Henrique Marino Priedols
PAULO HENRIQUE MARINO PRIEDOLS
Eng.º Civil CREA 5080759568

Isabel Cristina Escorce Januario
ISABEL CRISTINA ESCORCE JANUARIO
PREFEITA MUNICIPAL

DATA: 13/02/2019

DESENHO:

MEMORIAL DESCRITIVO

OBRA: ASFALTO CBUQ

ENDEREÇO: CHACARAS AURORA (RUA A, RUA B, E RUA C), RUA EDSON CAMPOS PEREIRA E RUA PRIMAVERA

Serviços Preliminares

O serviço topográfico consiste na marcação topográfica dos trechos a serem executados, locando todos os elementos necessários à execução, constantes no projeto. Deverá prever a utilização de equipamentos topográficos ou outros equipamentos adequados para uma perfeita marcação dos projetos e greides, bem como para locação e execução dos serviços de acordo com as locações e os níveis estabelecidos nos projetos.

Terraplanagem

Cortes são segmentos, cuja implantação requer escavação do terreno natural, ao longo do eixo e no interior dos limites das seções do projeto, que definem o corpo estradal, configuram a retirada mecanizada de material em solos de 1ª categoria. As operações de corte compreendem:

- Escavação dos materiais constituintes do terreno natural até o greide de terraplanagem indicado no projeto;

Serão empregados equipamentos, tais como: escavadeira hidráulica e transportadores diversos. A operação incluirá, complementarmente, a utilização de tratores e moto niveladoras, para escarificação, manutenção de caminhos de serviço e áreas de trabalho, além de tratores esteira.

O material deve ser transportado por caminhões basculantes, com proteção superior. Sua distância média de transporte estimada será de 10,00 km.

Deverão ser feitos aterros para a conformação da plataforma de projeto e reaterros nas áreas de remoções. A execução dos aterros deverá prever a utilização de equipamentos apropriados, atendidas às condições locais e a produtividade exigida.

Na construção dos aterros poderão ser empregados tratores de lâmina, escavo-transportadores, caminhões basculantes, moto niveladoras, rolos lisos, pé-de-carneiro estáticos e vibratórios, arados, grade de disco, caminhões pipa, etc.

Pavimentação

A compactação dos materiais de empréstimo deve ser em camadas igual e não superior a 20cm, e ao final o greide deve estar nivelado pelas cotas previstas em projeto. A execução dos aterros deverá prever a utilização racional de equipamentos apropriados atendidas as condições locais e a produtividade exigida. Na compactação dos aterros poderão ser empregados rolos lisos, pé-de-carneiro vibratório. Na compactação da base ou sub-base poderão ser empregados rolos lisos, pé-de-carneiro vibratório.



Primeiramente deverá ser procedida a limpeza adequada da base através de varreduras e, logo após, executado o espalhamento do ligante asfáltico (CM-30) com equipamento adequado. Aplicar o ligante betuminoso sendo que a taxa a ser utilizada deverá variar entre 0,8 a 1,6 l/m². Será verificada pelo menos uma taxa de aplicação através de ensaio adequado “bandeja”.

A taxa a ser utilizada deverá variar entre 0,4 a 0,6 m/m², que será verificado pelo menos uma taxa de aplicação através de ensaio adequado “bandeja”.

A distribuição do ligante deve ser feita por carros equipados com bomba reguladora de pressão e sistema completo de aquecimento, que permitam a aplicação do material betuminoso em quantidade uniforme.

A execução constará da descarga manual de C.B.U.Q., sobre o calçamento, o qual já deve ter recebido a pintura de ligação e posteriormente compactado com rolo ou placa vibratória, conforme o local, com espessura mínima de 3cm.

Drenagem

A base onde será executada as guias e sarjetas deverá estar compactada e alinhada, as guias não poderão apresentar desalinhamentos e ondulações. O concreto deverá apresentar superfície lisa com bons acabamentos, utilizar equipamento apropriado.

Será executado calçadas com o objetivo de livre trânsito de pedestres, o acabamento deverá ser desempenado apresentando bom aspecto visual, a acomodação do concreto deverá ser obrigatoriamente feita através de régua vibratória mecânica. Para um melhor adensamento do material. Não será permitida a concretagem de uma área maior que 300 m² por dia, com o objetivo de proporcionar melhor acabamento superficial.

A compactação deverá ser feita de forma mecânica, sendo que a camada compactada não pode exceder 20 cm de espessura. Após compactado o solo, o setor de obra deverá apreciar a qualidade da compactação, não podendo acontecer o processo de concretagem sem o aval do setor de obras.

Devem ser executadas juntas de dilatação, a cada 1,50 metros com material adequado para este fim.

PAULO H. M. PRIEDOLS
SECRETARIO M. OBRAS E SERVIÇOS PUBLICOS



ISABEL CRISTINA ESCORCE JANUÁRIO
PREFEITA MUNICIPAL

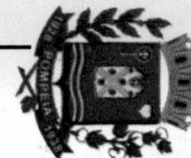

PREFEITURA MUNICIPAL DE POMPEIA							
CRONOGRAMA FÍSICO - FINANCEIRO							
AGENTE PROMOTOR E FINANCEIRO:				OBJETO: PAVIMENTAÇÃO ASFALTICA			
PREFEITURA MUNICIPAL DE POMÉIA - SP.							
LOCAL DA OBRA:				REF. DATA BASE	BDI		
CHACARAS AURORA (RUA A, RUA B E RUA C), RUA EDSON CAMPOS PEREIRA E RUA PRIMAVERA					26,75%		
CRONOGRAMA FÍSICO - FINANCEIRO							
ITEM		DESCRIMINAÇÃO	UNID	P. TOTAL	CRONOGRAMA		
					01 MÊS	02 MÊS	03 MÊS
1.1		SERVIÇOS PRELIMINARES		R\$ 6.526,54	R\$ 6.526,54		
			%		100,00%		
2.1		TERRAPLENAGEM		R\$ 24.593,39	R\$ 24.593,39		
			%		100,00%		
3.1		PAVIMENTAÇÃO		R\$ 503.290,59	R\$ 503.290,59		
			%		100,00%		
3.1		PASSEIO E DRENAGEM		R\$ 205.043,60	R\$ 205.043,60		
			%		100,00%		
		TOTAL GERAL		R\$ 739.454,11	R\$ 739.454,11		
		FINANCEIRO ACUMULADO			739.454,11		
		PECENTUAL ACUMULADO			100,00%		

POMPEIA, 13 DE FEVEREIRO DE 2019

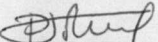
PAULO HENRIQUE MARINO PRIEDOLS
CREA: 5060759556
SECRETARIO M. OBRAS SERVIÇOS PUBLICOS

ISABEL CRISTINA ESCORCE JANUÁRIO
PREFEITA MUNICIPAL